



SHIZUOKA JIDOUKI COMPANY

自動充填 システム

Automatic filling
systems

充填キャッパ

AFT-4HP

テーブル式充填システム
(追従タイプ)



仕様

処理能力	30本/分 500mg
形状寸法	—
重量	約3000kg
電力	4.0kW/AC200V
空気量等	300NL/min

自動充填システムは直線型やテーブル型のインラインシステムに対応する様に設計されており、お客様の要望に応じて柔軟に対応させていただきます。ラインタクトや設置位置等の様々な要望に対応する設計が可能です。システムに搭載する際も様々な装置を組み合わせ、お客様の工場や装置に柔軟に対応する事が可能です。

静岡自動機製作所

自動充填システム

円形型のテーブルを持つ充填ラインです。
ヘッドが追従しながら充填するので高能力です。

■ 特徴

- 装置の占有スペースを比較的小さく出来ます
- 充填品種が記憶できるため品種切替えに時間がかかりません
- 量目調整もタッチパネルで行えます
- 充填ノズルを液面追従させる為、泡立ちが多い液にも対応します
- 連続搬送している容器に無駄なく充填/キャッピングを行います

■ オプション

- 各種検査ユニット
- 防爆仕様

テーブル式充填システム

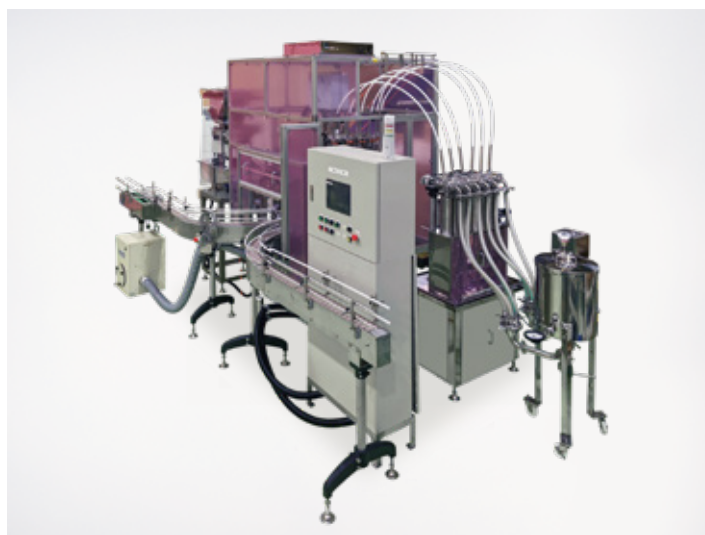
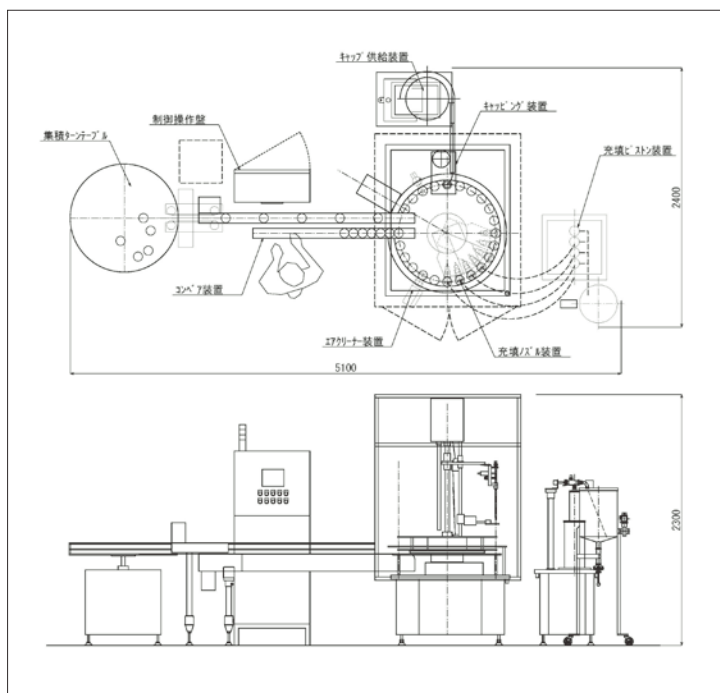

充填キャッパー機

AFT-6HP

テーブル式充填システム（追従タイプ）

■ 仕様

処理能力	40本/分 800mL
形状寸法	—
重量	約3000kg
電力	5.0kW/AC200V
空気量等	300NL/min

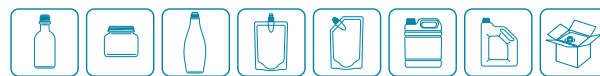

3連充填キャッパー機

AF-3HP

テーブル式充填システム

- 3連仕様/シュートコンベア付属

■ 仕様

処理能力	24本/分 200mL
形状寸法	—
重量	約2000kg
電力	5.0kW/AC200V
空気量等	200NL/min

あらゆる液体充填に対応した充填機をオーダーメイドで製作いたします。
半自動充填から全自動充填までお客様のご要望にお応えいたします。お気軽にご相談ください。



充填機メーカー

有限会社静岡自動機製作所

〒424-0055 静岡県静岡市清水区吉川1007番地
TEL. 054-346-4158 FAX. 054-346-4159
<https://sjc2001.com>

