

半自動式増締機 (サーボトルク制御)

sCP-1H

増締キャッパー

■ 特徴

- トルク制御はサーボモーターを採用しており、締付トルクを任意に設定可能です
- 人手作業によるトルクのバラつき、作業負荷を改善できます
- 容器廻り止め、キャップチャックの部品を交換すれば、兼用も簡単にできます
(各種キャップチャックをご用意し、スパウトパウチにも対応)

■ オプション

- スタート釦とフットスイッチ
- センサーによるスタート
- 二段締可能
- データ出力 (SDカード)
- プリンター

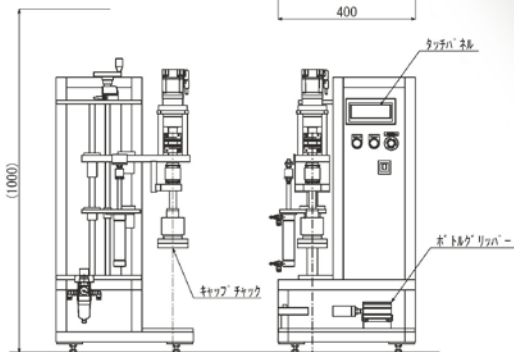
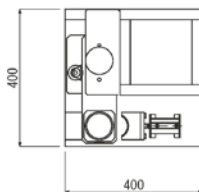

半自動機シリーズは容器を手動で位置にセットした後にスタートボタンを押して充填等の動作を開始します。充填量等の設定値は装置側で記憶しており、タッチパネルで切替える事で品種の切替が可能です。卓上型からフレーム型まで設置を考慮して様々な仕様に対応が可能です。

■ 仕様

処理能力	6本/分
形状寸法	400W×400L×1000H
重量	約50kg
電力	0.2kW/AC100V
空気量等	10NL/min

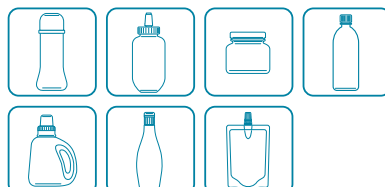



半自動式ベルトキャッパー機

BC-1H

ベルトキャッパー

- オプション
● 4点ローラーチャック



■ 仕様

処理能力	6個/分
形状寸法	480W×430L×1100H
重量	約50kg
電力	0.4kW/AC100V
空気量等	10NL/min



半自動式打栓機

DP-1H

打栓機

- フレーム構造
■ オプション
● 両手押し
● 卓上タイプ



■ 仕様

処理能力	—
形状寸法	450W×580L×1600H
重量	約100kg
電力	0.2kW/AC100V
空気量等	50NL/min



インラインベルトキャッパー機

BCL-1H

ベルトキャッパー

- ポリ缶

■ 仕様

処理能力	30本/分
形状寸法	—
重量	約3000kg
電力	6.0kW/AC200V
空気量等	100NL/min



インラインベルトキャッパー機

BCL-1H

ベルトキャッパー

- ヘッド追従タイプ(高能力対応)

■ 仕様

処理能力	50本/分
形状寸法	1000W×1000L×2000H
重量	約1000kg
電力	3.0kW/AC200V
空気量等	200NL/min

あらゆる液体充填に対応した充填機をオーダーメイドで製作いたします。
半自動充填から全自動充填までお客様のご要望にお応えいたします。お気軽にご相談ください。



充填機メーカー

有限会社静岡自動機製作所

〒424-0055 静岡県静岡市清水区吉川1007番地
TEL. 054-346-4158 FAX. 054-346-4159
<https://sjc2001.com>

